

MT ZERO 8

BERÜHRUNGSLOSE ERKENNUNG
VON RADTYP UND WUCHTPROGRAMM

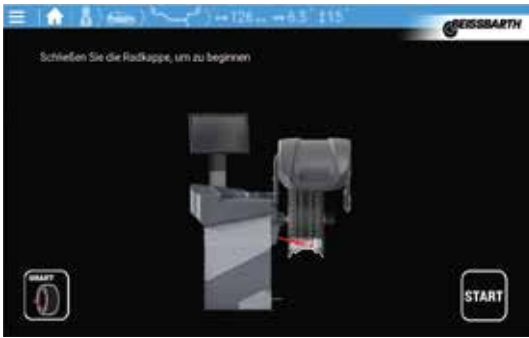

Beissbarth-Wuchtmaschine MT ZERO 8



Beim Schliessen des Radschutzbogens wird neues Rad erkannt.



Flansch: pneumatische Radaufspannung



Flansch mit langer Welle (240 mm)



Laserklasse 2: Siehe Sicherheitsangaben



LCD Monitor: Tastaturfeld auf 22" Screen mit Touch-Funktion

Normaler Wuchtvorgang in 6 Sekunden

- 3 Laser markieren exakte Positionen für Gewichte
- Wählt Auswuchtprogramm und Gewichtposition automatisch durch selbständiges Erkennen von Speichenzahl und Felgenart.
- Automatische Radpositionierung (ATP)
- Pneumatischer Flansch
- 3 Bediener, Menü in 25+ Sprachen

Grosser, interaktiver 22" Touchscreen mit vielen hilfreichen Videoanimationen. Touch-Funktion auch mit Handschuh.



MT ZERO 8 für diese Räder:

- Pkw, Transporter, Motorrad
- Felgendurchmesser 10" - 30"
- Felgenbreite 1" - 15"



Pedal mit neuer Funktion: Positionswechsel per „Doppelklick“

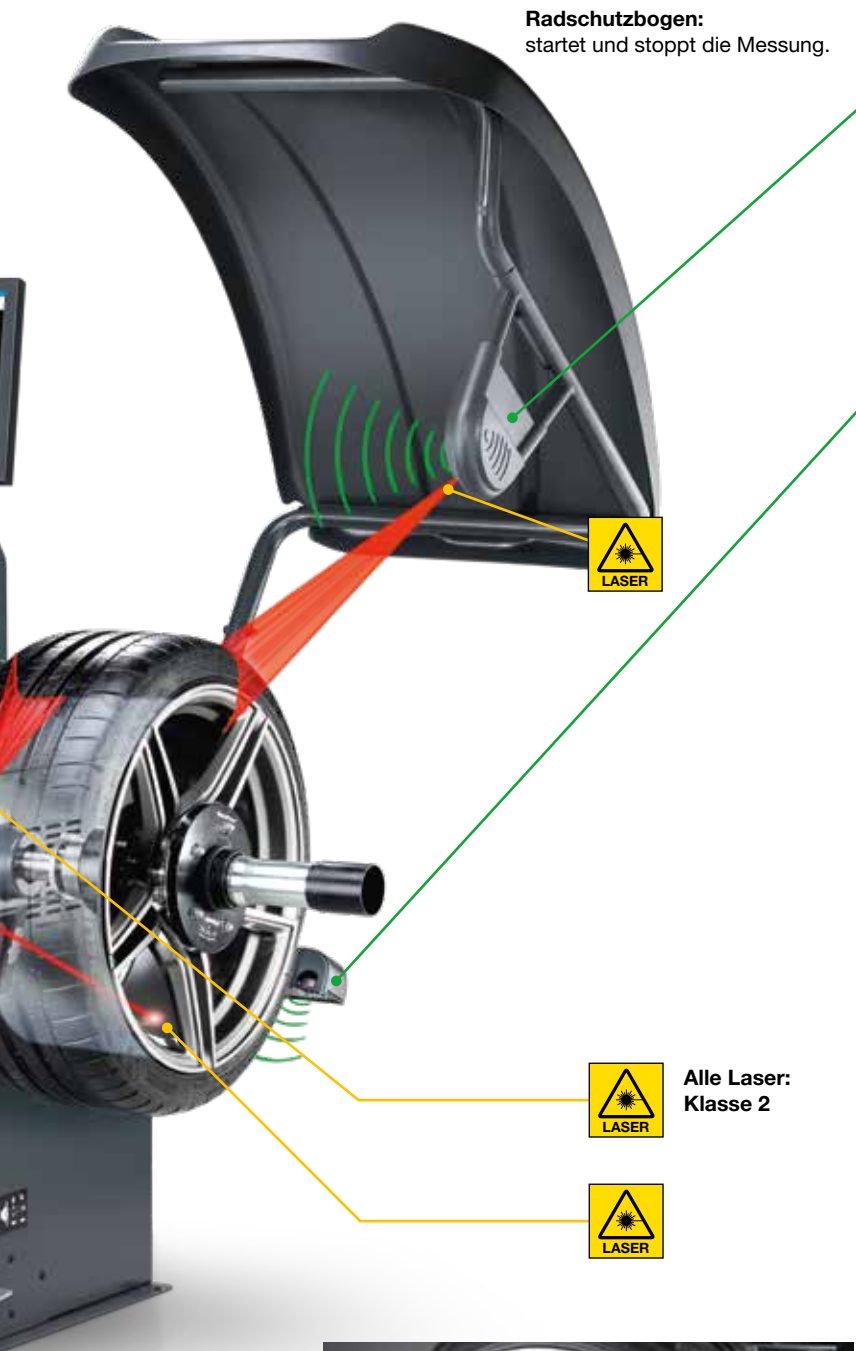

Zwei Sonare erfassen Speichenzahl, Raddaten, Zentrierung und Felgenschlag



Linienlaser* zur exakten Positionierung der Schlaggewichte an Stahlfelgen außen



Linienlaser* für Schlaggewichte an Stahlfelgen innen



LED: Innenbeleuchtung der Felge



Punkt laser* zur präzisen Positionierung der Kleb-
gewichte an Alufelgen (innen und hinter den Speichen)

*Achtung, Laser im Einsatz! Beachten Sie die Gefahren-Spezifikationen auf Seite 8

MT ZERO 8 Software: Gibt Messfehlern keine Chance



Jedes Rad wird auf Abweichung vom Mittelpunkt geprüft (Exzentrizität)

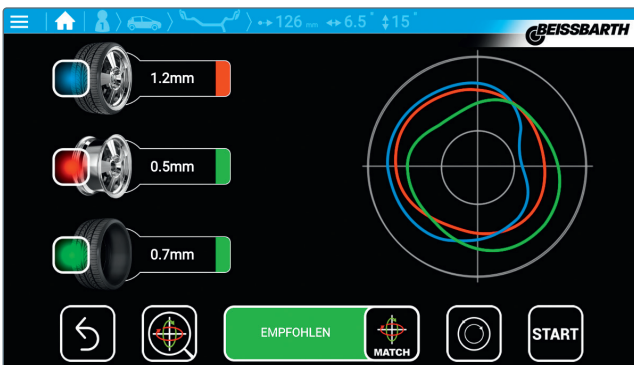

Schnelle Identifikation von Problemursachen

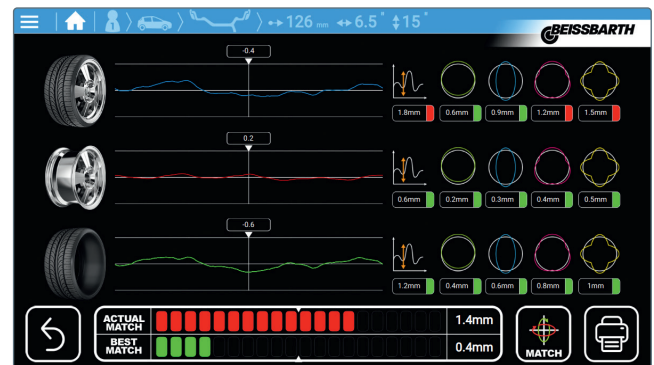

Eigenständiger Vorschlag der Match-Mount-Funktion

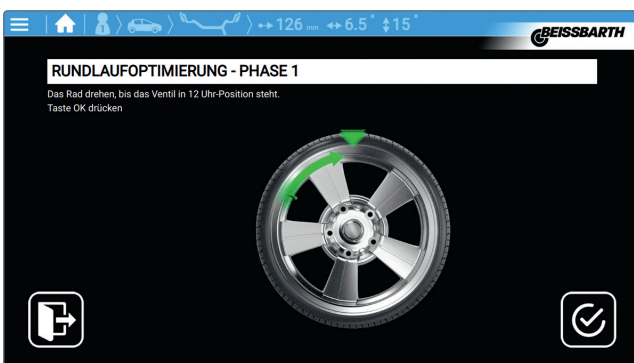

Start des Match-Mount-Prozesses ...

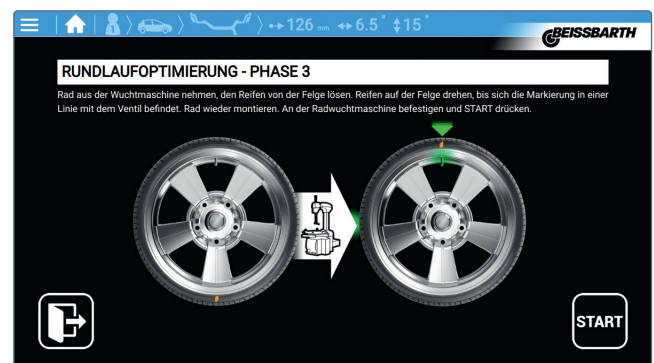

... mit klarer Darstellung der Ergebnisse

Bericht Radauswuchtung

WUCHTMASCHINE SICAM SW-Version RFS_02.03.004

PRÜFSTELLE

KUNDE FAHRZEUG

PLATTE Km/Miles

BENUTZER: 1

PROGRAMM

MESSUNGEN REIFEN

Breite: 6.5 inch

Drchm: 15 inch

INT	15 g	INT	15 g
EXT	25 g	EXT	25 g
1.2 mm 0.2 mm		1.2 mm 0.2 mm	
1.4 mm 0.4 mm		1.4 mm 0.4 mm	
1.6 mm 0.6 mm		1.6 mm 0.6 mm	
INT		INT	
EXT		EXT	

Exzentrizitätstest und Unwuchtreport: Generierung, Speicherung, Ausdruck

Mögliche Auswahl weiterer Auswuchtprogramme

Grafische Darstellung der Systemprüfung

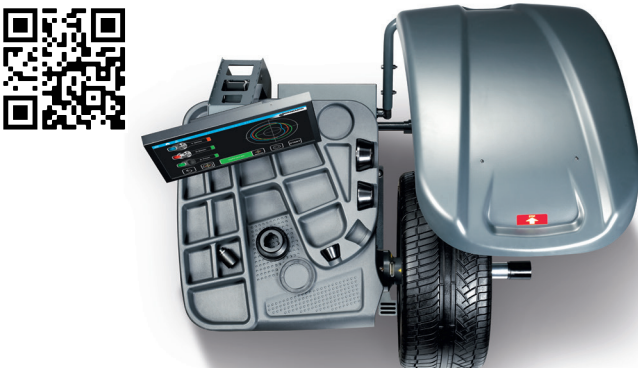

MT ZERO 8: Darstellung des schnellen und einfachen Prüfablaufs unter https://youtu.be/vWw_NuZi8SM

Technische Daten und Lieferumfang

MT ZERO 8

Funktion	Spezifikation
Auswuchtgeschwindigkeit	220 U/min 50 Hz
Spannungsversorgung	230 V 1~ (50/60 Hz)
Leistungsaufnahme 0,7 kW	80 kg
Druckluftversorgung MT ZERO 8 Touch AWLP	8–10 bar
Felgenbreite, einstellbar über Tasten	2"–20"
Felgenbreite, Messbereich elektronischer Messschieber/Messarm	1" – 15"
Felgendurchmesser, einstellbar über Tasten	8"– 40"
Felgendurchmesser, Messbereich elektronischer Messschieber	10"–30"
Maximales Radgewicht	80 kg
Maximaler Raddurchmesser	1 150 mm
Maximaler Radbreite	490 mm
Durchschnittliche Messzeit	6 Sekunden
B x H x T	max. 1 400 x 1 840 x 1 300 mm
Nettogewicht	160 kg

Lieferumfang

- Zentriermittel: 4 Konen für pneumatischen Adapter
- Schnellspannmutter mit Spannhaube und Gummiring
- 3 Laserpointer, 2 Sonare
- LED-Innenbeleuchtung
- Gewichtzange
- Kalibriergewicht
- Bedienungsanleitung mit CE-Zertifizierung

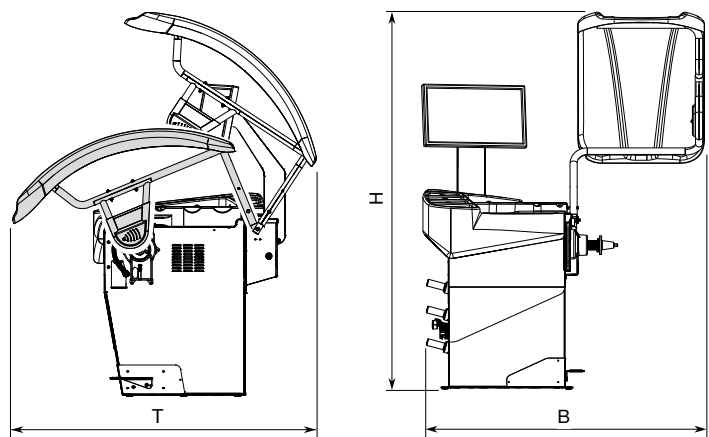

*Abb. Maße (siehe Tabelle)



Servicebox: Manuelle Entriegelung und Druckluftanschluss an der Wartungseinheit (nur beim pneumatischen Flansch)



Optimierte Ablagen: Wichtiges Zubehör immer greifbar

Sonderzubehör

MT ZERO 8



Airgo Lift
Bestellnummer: 1 695 601 012

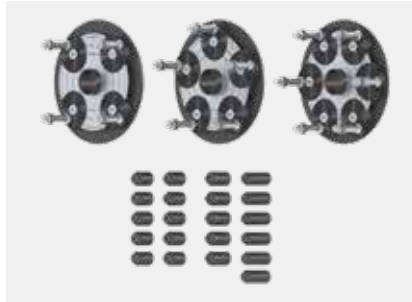

Satz variabler Typen-Spannplatten
(QuickPlate) für 4-, 5- und 6-Lochfelgen
Bestellnummer: 1 695 655 294



Zentriersystem DuoExpert
(3 Hülsen im Transportkoffer 54 – 78 mm)
Bestellnummer: 1 695 656 698

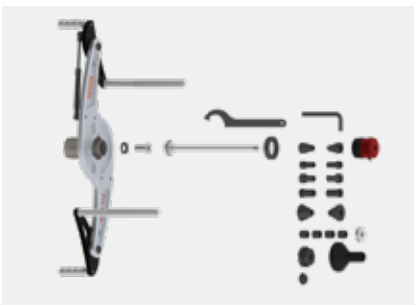

Standard Motorradflansch (Ø 14 mm)
Bestellnummer: 1 695 654 039



Universal-Spannvorrichtung für geschlossene Felgen (Renault, Peugeot, Citroën)
Bestellnummer: 1 695 654 043



Kit Demo Box für Leicht-Lkw
Bestellnummer: 1 695 656 569



Flanschhalter für Pkw
Bestellnummer: 1 695 656 570



Transporter-Konus-Set (Ø 88 – 174 mm)
Bestellnummer: 1 695 654 849



Zentrierkonus für Offroad (Ø 88 – 132 mm)
Bestellnummer: 1 695 653 449



Distanzring für Off-Road- und besonders breite Felgen (inkl. Magnete und Druckstück)
Bestellnummer: 1 695 606 200



Adapter für Gewichterolle
Bestellnummer: 1 695 656 872

Airgo Lift: Schwere Räder leichter heben

Airgo Lift Radheber:

- Bedienung mit nur einer Hand
- Einfach mit MT ZERO 8 zu kombinieren
- Schont den Rücken bei hohem Reifengewicht



MT ZERO 8

Modelbezeichnung	Bestellnummern Touch 22"
MT ZERO 8 Touch Screen AWLP	1 694 201 463

Sicherheitsinformationen/Laser-Warnung

Symbol	Laserklasse	Bezeichnung	Warnhinweis
	Laser 2	 <p>Maximum Output (P): < 1 mW Emitted Wavelength (λ): 620...680 nm IEC 60825-1:2014</p>	 <p>Invisible Laser Radiation Class 1M Laser Product According to DIN EN 60825-1:2014 λ = 808 nm, T_p = 16 ms, E_s = 12,8 mJ</p> <p>Laserstrahlung nicht direkt mit optischen Instrumenten betrachten!</p>

Beissbarth GmbH
 Hanauer Str. 101 · 80993 München
 Telefon: +49-(0)89-14901-0
 Telefax: +49-(0)89-14901-246
 sales@beissbarth.com